

Um welchen Maschinentyp handelt es sich? _____

Bitte tragen Sie hier die Abmessungen ein, die Sie an der Maschine oder an den vorhandenen Messern abnehmen können (Grundabmessungen).

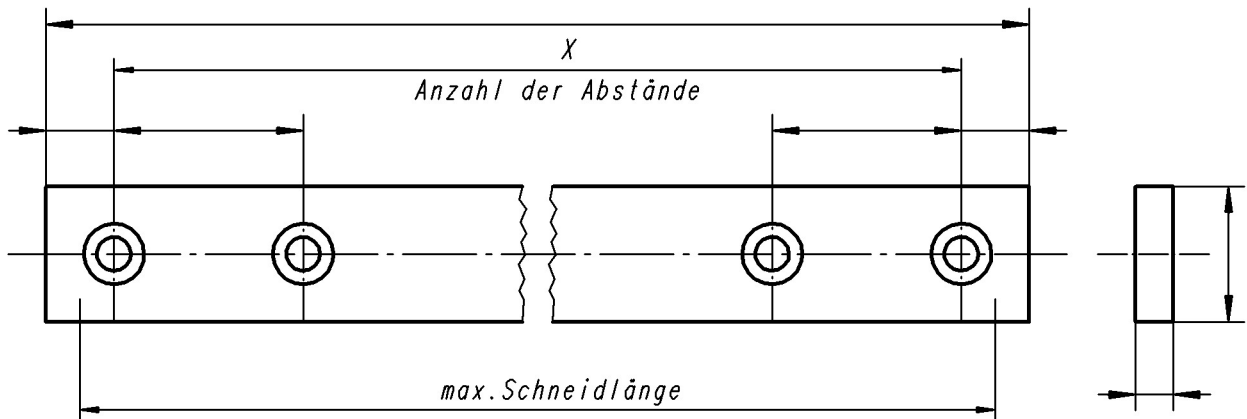

Dargestellt ist ein Messer mit Querschnitt Form „A“

Messer – Querschnitte:

Nicht zutreffende Formen bitte streichen.

Form „A“
90° Keilwinkel
beidseitig gesenkt

Form „B“
90° Keilwinkel
mit Gewindeloch

Form „C“
mit Fasewinkel
beidseitig gesenkt

Form „D“
mit Fasewinkel
und Gewindeloch

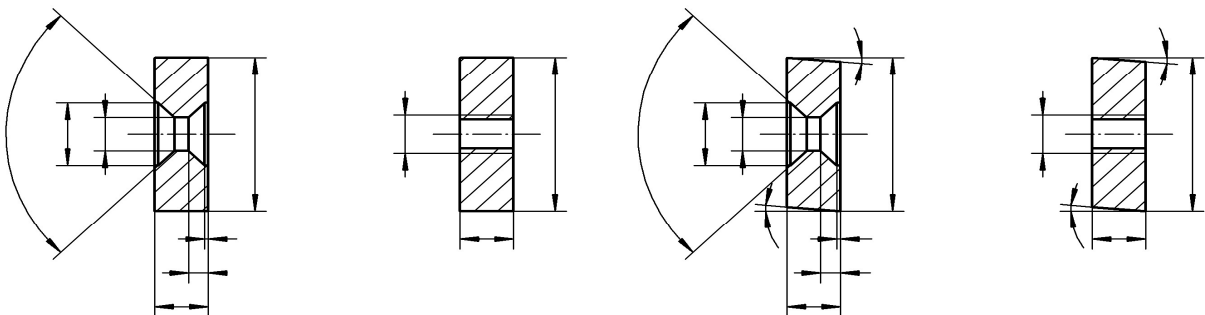

Um Ihren Wünschen und Anforderungen gerecht zu werden, benötigen wir genaue technische Angaben. Bitte ergänzen Sie daher nachfolgende Schnittgut-Tabelle entsprechend.

Schnittgut – Tabelle

Genaueste Angaben für optimale Standzeiten

Schnittgut	Festigkeit N / mm ²	Stärke in mm		Dauerschnitt	
		von	bis	Ja	nein
St – Bleche					
St- u. VA Bleche					
VA Bleche					
Hitzebeständige Stähle					
Dynamo u. Trafo – Bleche					
Mangan Hartstähle					
Hochverschleißfeste Bleche (Hardox, Dillidur, Duromax)					
Naxtra					

Datum:

Firmenstempel/Unterschrift: